

DZIEŃ DOBRY! WE COME FROM POLAND.



Kettenförderer

Mobile Förderer

Förderketten



Redler-Auslauf-
schieber

Silo-Auslauf-
schieber

Becherwerke

Zweiwege-
verteiler

Dreiwegeverteiler



Über uns

Das Unternehmen THALE sp. z o.o. sp.k. (Eigentümer der Marke NICZUK) ist ein Hersteller von Kettenförderern und anderen Geräten für den Transport von Schüttgut. Seit 1980 entwickeln und fertigen wir hochwertige Geräte, von denen viele bis heute in Betrieb sind.



Wir produzieren in Polen

Alle unsere Geräte werden in Polen hergestellt. Die direkte Überwachung in jeder Phase des Produktionsprozesses garantiert höchste Qualität und Langlebigkeit des Produkts.

Zusammenarbeit mit den Besten

Im Laufe unserer jahrzehntelangen Tätigkeit haben wir Anlagen für viele Kunden geliefert, die in ihren Branchen führend sind. Die Liebe zum Detail und die ständige Verbesserung der Produkte haben die Marke NICZUK zu einem Synonym für Langlebigkeit gemacht. Wir bieten Unterstützung bei der Montage und dem Service der hergestellten Geräte.





Wir unterstützen in jeder Phase der Investition

Wir setzen auf Komplexität - wir unterstützen inhaltlich, denken strategisch und schlagen auf Basis der vorhandenen Situationen optimale Lösungen für die Bedürfnisse der Unternehmen unserer Kunden vor.



Erfahrene Experten

Wir sind eine etablierte Marke auf dem polnischen Getreide- und Mühlenmarkt. Die Kombination aus dem Wissen, das wir bei der Arbeit für die größten Unternehmen in Polen erworben haben, und den uns zur Verfügung stehenden Werkzeugen garantiert unseren Kunden eine professionelle und zuverlässige Betreuung.



Unterstützung für Projekte

Wir bieten technische Beratung und Unterstützung der Konstrukteure bei der Auswahl der Technologie der Förderer. Bei der Auswahl der Produkte achten wir darauf, dass der neue Förderer an die bestehende Anlage angepasst wird. Der Erfolg des Unternehmens und die Zufriedenheit unserer Kunden ist das Ergebnis eines Teams von qualifizierten Spezialisten.



Qualitätskontrolle

Dank der systematischen Überwachung der Produktionsprozesse, der technischen Dokumentation und der Überprüfung der gelieferten Materialien garantieren wir die konstante und höchste Qualität unserer Produkte. Rohstoffe und Halbzeuge werden einer Qualitätskontrolle unterzogen, die Härte von Ketten und die Festigkeit von Bauteilen, Konstruktionsmaterialien und Verbundwerkstoffen werden ebenfalls überprüft.

Wir kümmern uns um unsere Umgebung

Umweltschutz ist ein wichtiger Bestandteil der Unternehmenspolitik. Wir setzen eine Reihe von ökologischen Projekten um und führen Aktivitäten durch, die auf die Reduzierung des Verbrauchs von Energiefaktoren, die Erhaltung des Maschinenparks in einwandfreiem Zustand und die strenge Überwachung der Prozesse, die mit der Verwendung von chemischen Substanzen (Lacke, Farben, Lösungsmittel) verbunden sind, abzielen. Das Umweltbewusstsein der Mitarbeiter des Unternehmens und die zyklischen Schulungen sind ein wichtiges Element der Funktionsweise des Unternehmens.



Abfallwirtschaft und Sekundärrohstoffe

Wir planen, entwerfen und implementieren Maßnahmen zur Reduzierung von Abfällen und deren negativen Auswirkungen auf die Umwelt. Unser Abfallmanagement ist sehr effektiv - wir minimieren das Abfallaufkommen "an der Quelle". Alle bei uns anfallenden Abfälle werden an spezialisierte Einheiten zur Verwendung in der Sekundärproduktion oder zur Entsorgung übergeben. Wir recyceln 97 % unserer Abfälle. Metallschrott, Altpapier, Kunststoffabfälle und Altöle sind die wichtigsten Sekundärrohstoffe der Anlage.



Reduzierung des Stromverbrauchs

Wir sind bestrebt, den Stromverbrauch im Einklang mit den Grundsätzen einer nachhaltigen Entwicklung zu reduzieren. Wir tauschen regelmäßig Stromempfänger, Motoren und Hydraulikpumpen aus, modernisieren die Beleuchtung und kümmern uns um den technischen Zustand aller Maschinen, die einer zeitnahen Inspektion unterliegen.



Auswahl von sauberen Materialien

Wir bemühen uns um die Verwendung umweltfreundlicher Rohstoffe und Materialien. Wir verwenden die hochwertigsten Rohstoffe unter Berücksichtigung ihrer chemischen Zusammensetzung und möglicher Umweltauswirkungen.





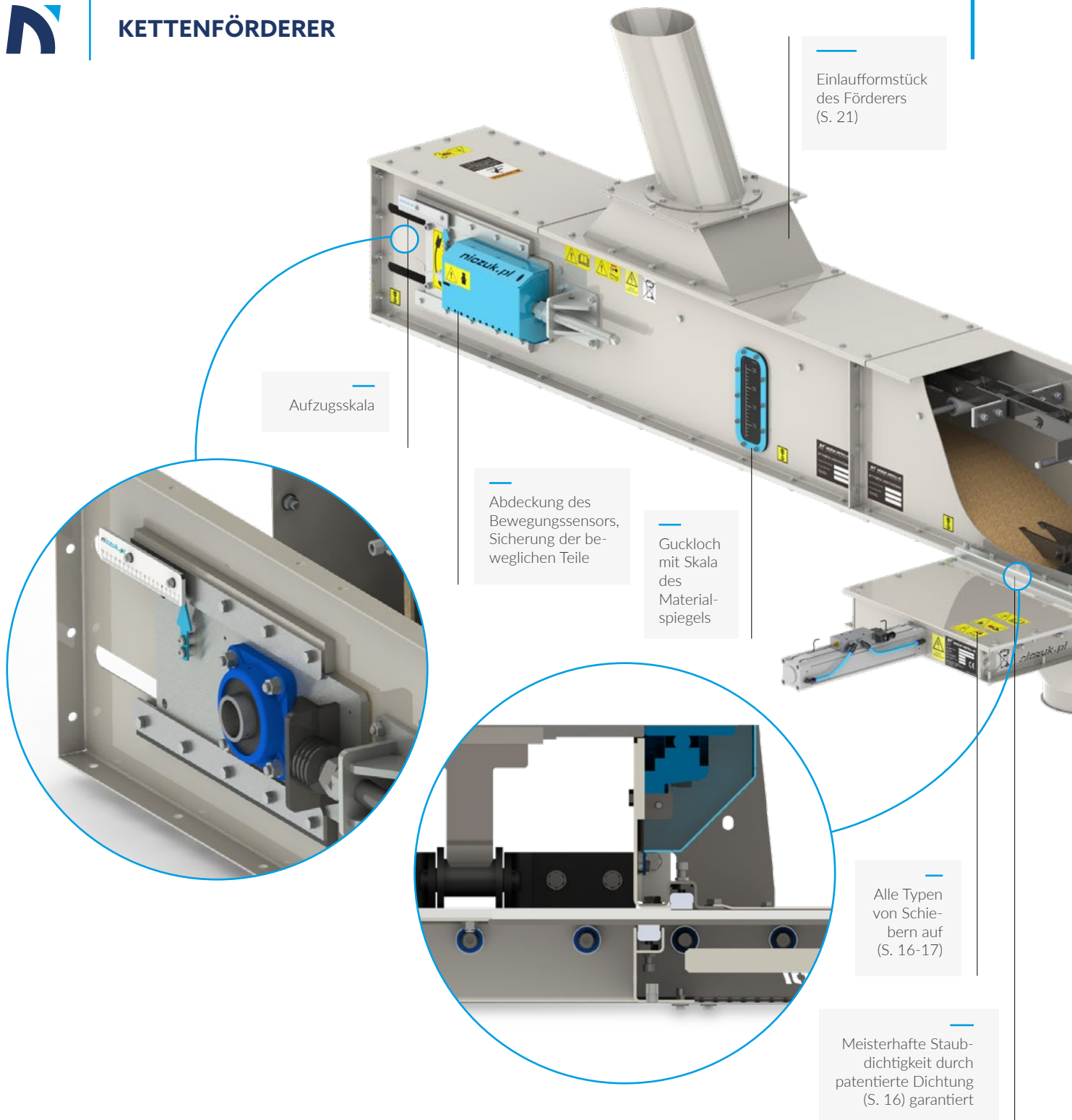

Anwendung:

NICZUK Geräte werden zum Transport von Schüttgütern eingesetzt, wie z.B.: Getreide, Hülsenfrüchte und Ölsaaten, Sägemehl, Futtermittel und Biomasse. Sie werden am häufigsten in Ölmöhlen, Mühlen, Futtermittelmischanlagen, beim Hafenumschlag sowie in Getreide- und Biomasselanlagen eingesetzt.

Konstruktion:

Die Qualität des NICZUK Produkts wird durch die stabilste Konstruktion des Antriebssystems bestimmt, die einen zuverlässigen Betrieb über Jahre hinweg garantiert. Dicke Querschnitte der in der gesamten Maschine verwendeten Materialien sorgen für strukturelle Steifigkeit und reduzieren die Geräuschentwicklung während des Betriebs.

Charakteristik:

Je nach Medium können die Förderer Material in einem Winkel von bis zu 20° transportieren. Die Geräte verwenden NORD- und SEW-Gebietmotoren. Das Angebot umfasst Förderer mit einer Kapazität von bis zu 300 Tonnen.

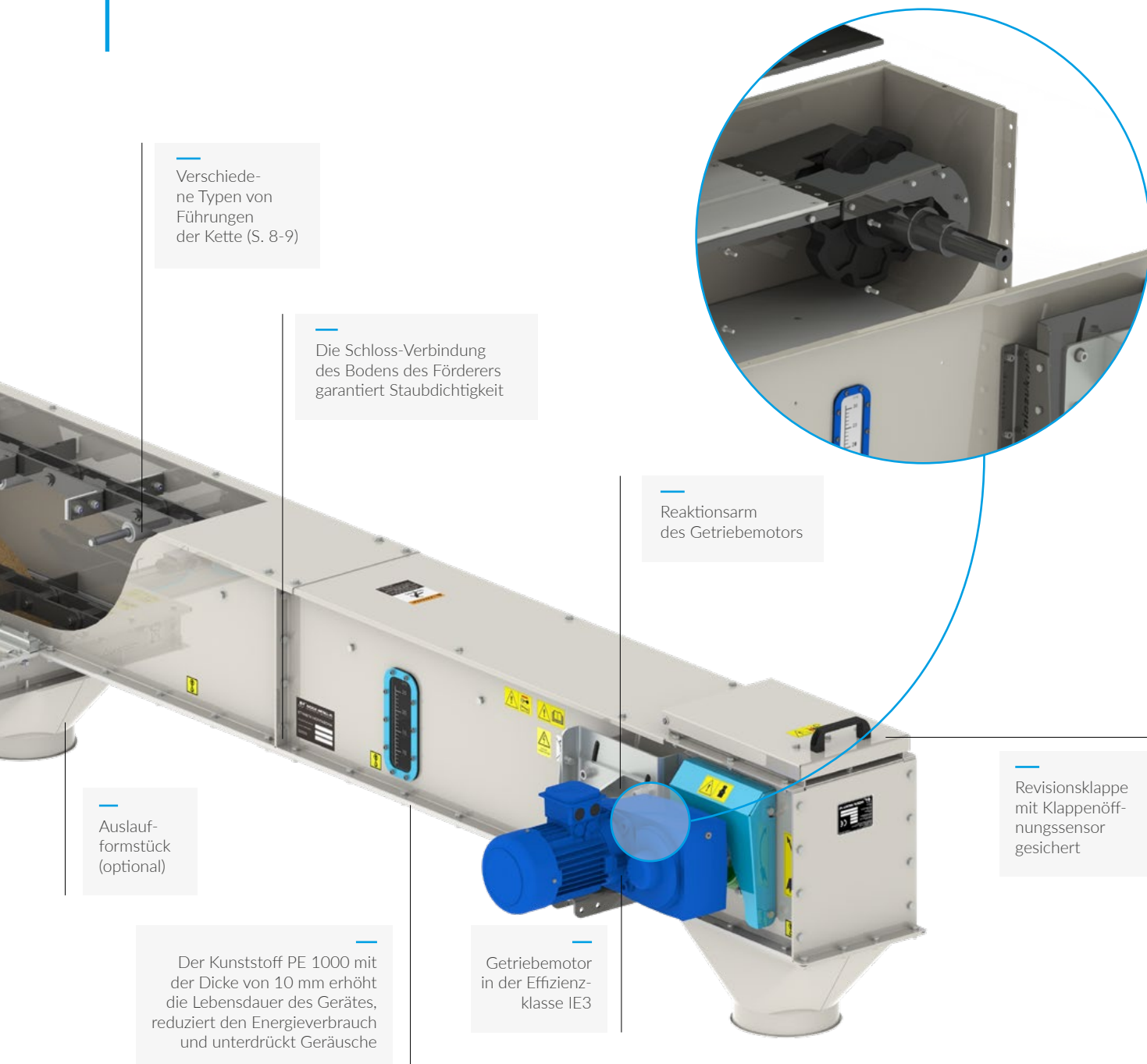

Verschiedene Typen von Führungen der Kette (S. 8-9)

Die Schloss-Verbindung des Bodens des Förderers garantiert Staubdichtigkeit

Reaktionsarm des Getriebemotors

Revisionsklappe mit Klappenöffnungssensor gesichert

Auslaufstück (optional)

Der Kunststoff PE 1000 mit der Dicke von 10 mm erhöht die Lebensdauer des Gerätes, reduziert den Energieverbrauch und unterdrückt Geräusche

Getriebemotor in der Effizienzklasse IE3

Förderer mit aTEX Zertifikat

Merkmale:

Das ATEX EX II 2D Zertifikat ist eine Garantie für den sicheren Betrieb von Geräten in explosionsgefährdeten Bereichen.

Weitere Informationen auf der Seite 15.

In einer Version, die an die Arbeit unter Bedingungen mit erhöhter Explosionsgefahr angepasst ist, sind die NICZUK Geräte zusätzlich ausgestattet mit folgenden Elementen:

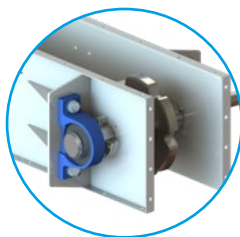

Außerhalb der Staubzone montierte Lager, abgedichtet mit einer Graphitschnur

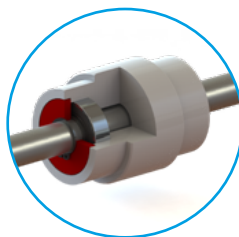

Lagerrollen mit längerer Lebensdauer



Kabelverbindungen (Erdung) leiten elektrostatische Ladungen ab



Transport von Material auf dem Oberdeck

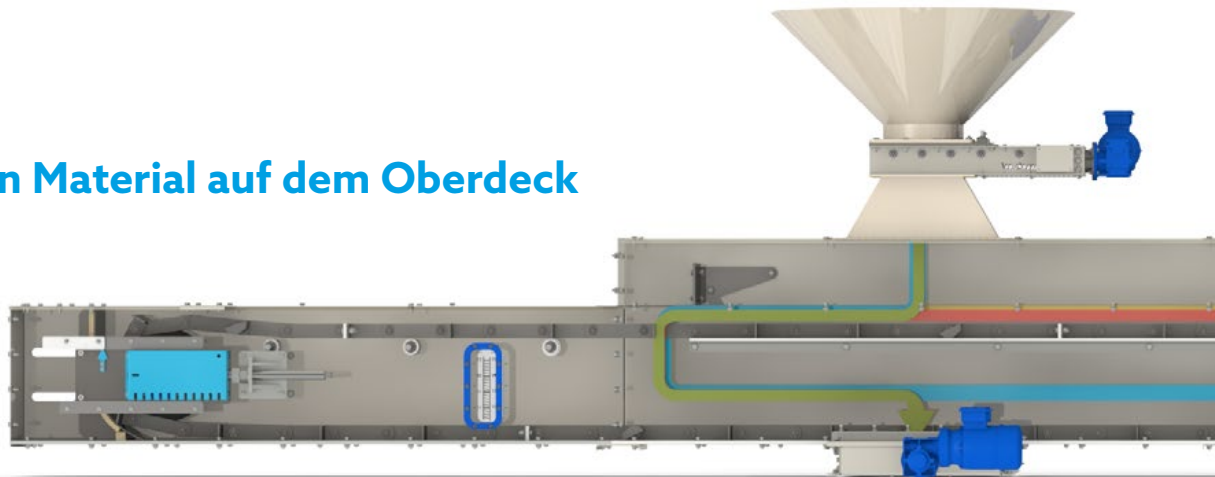

Selbstreinigender Förderer

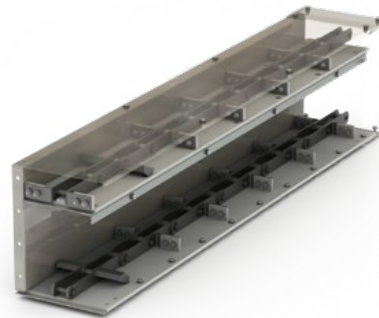
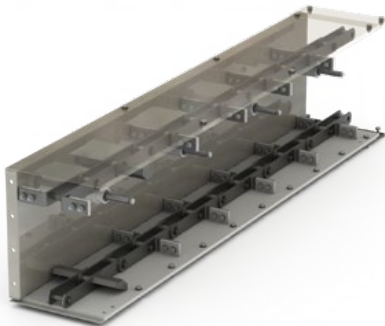

Standardausführung - Kettenumlenkung auf Rollen

In Standardsystemen wird eine Kettenumlenkung auf Rollen verwendet. Die Fertigung aus PA6G Kunststoff garantiert eine langjährige Zuverlässigkeit unter typischen Betriebsbedingungen. Der 1900 mm lange Zwischentrog ist mit vier Rollen ausgestattet: eine Führungsrolle, mit einem Zentriersteg gestuft, und drei glatte Rollen. Die Konstruktion der Rolle, die auf einer Stahlachse montiert ist, ermöglicht ihren einfachen Austausch, ohne dass andere Elemente des Förderkörpers demontiert werden müssen.

Verwenden Sie Lagerrollen mit zusätzlicher Abdichtung und reduzieren Sie Ausfallzeiten.

Mit Selbstreinigungsfunktion

Dank der Verwendung von abgerundeten Wänden der Antriebs- und Umlenkstation und einer Kette mit Abschnitten, die mit Bessern ausgestattet sind, können wir das Problem des im Förderer transportierten gestauten Materials beseitigen. Wenn die Kette mehrmals im Gerät "vorgespult" wird, wird sie vom restlichen Medium gereinigt. Die Selbstreinigungsfunktion ermöglicht es, die strengeren technologischen Anforderungen zu erfüllen, die beim Transport verschiedener Materialien mit einem Förderer bestehen - besonders geschätzt in Futtermischanlagen, Speditionen und der Saatgutindustrie.

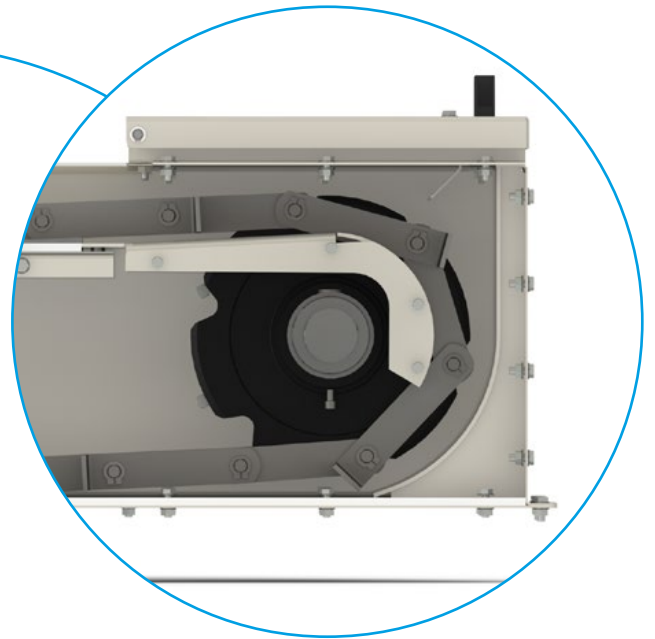
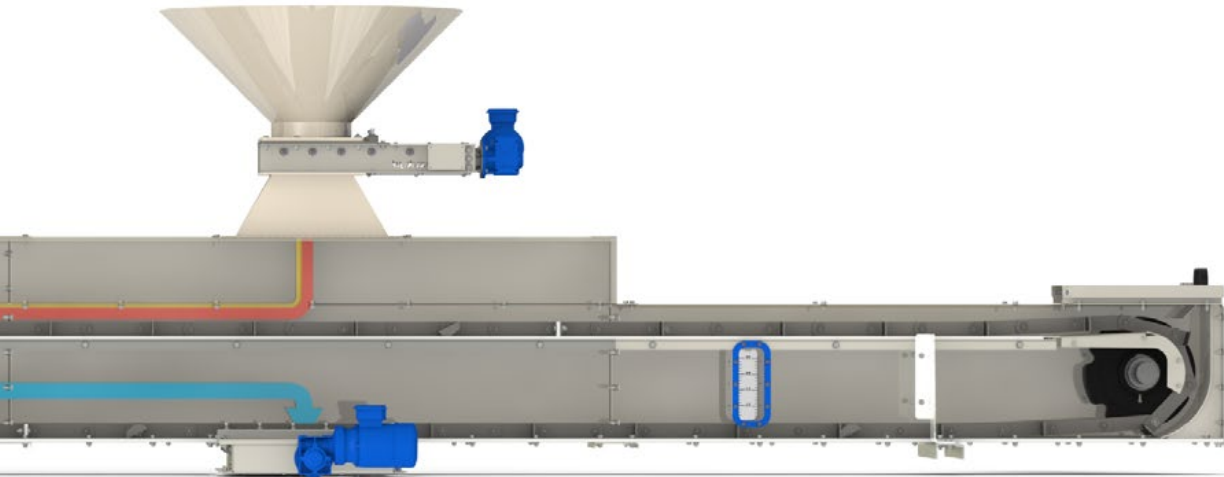

Mit dem oberen Transportdeck

Es wird in Anlagen mit einer großen Anzahl von Einlaufstellen oder für Auslaufstellen, die vor und nach der Einlaufstelle liegen, verwendet. Dank des Einsatzes eines hohen Doppelbodens ist es möglich, das Material durch das Oberdeck zur Rückgabestation zu transportieren, wo es auf den unteren Boden fällt und dann zur Antriebsstation gebracht wird.

Nutzen Sie Ihren Förderer effizienter

Die Standardversion des Kettenförderers konnte nur Material von der Umlenkstation zur Antriebsstation transportieren. Es gab ein Problem mit dem Material, das im Förderer staut, oder die Notwendigkeit, das Material in die entgegengesetzte Richtung zu transportieren.

Um diesen Herausforderungen gerecht zu werden, haben wir Förderer in verschiedenen Ausführungen geschaffen:

- mit einer Selbstreinigungsfunktion,
- mit dem oberen Transportdeck.



Mobiler Förderer

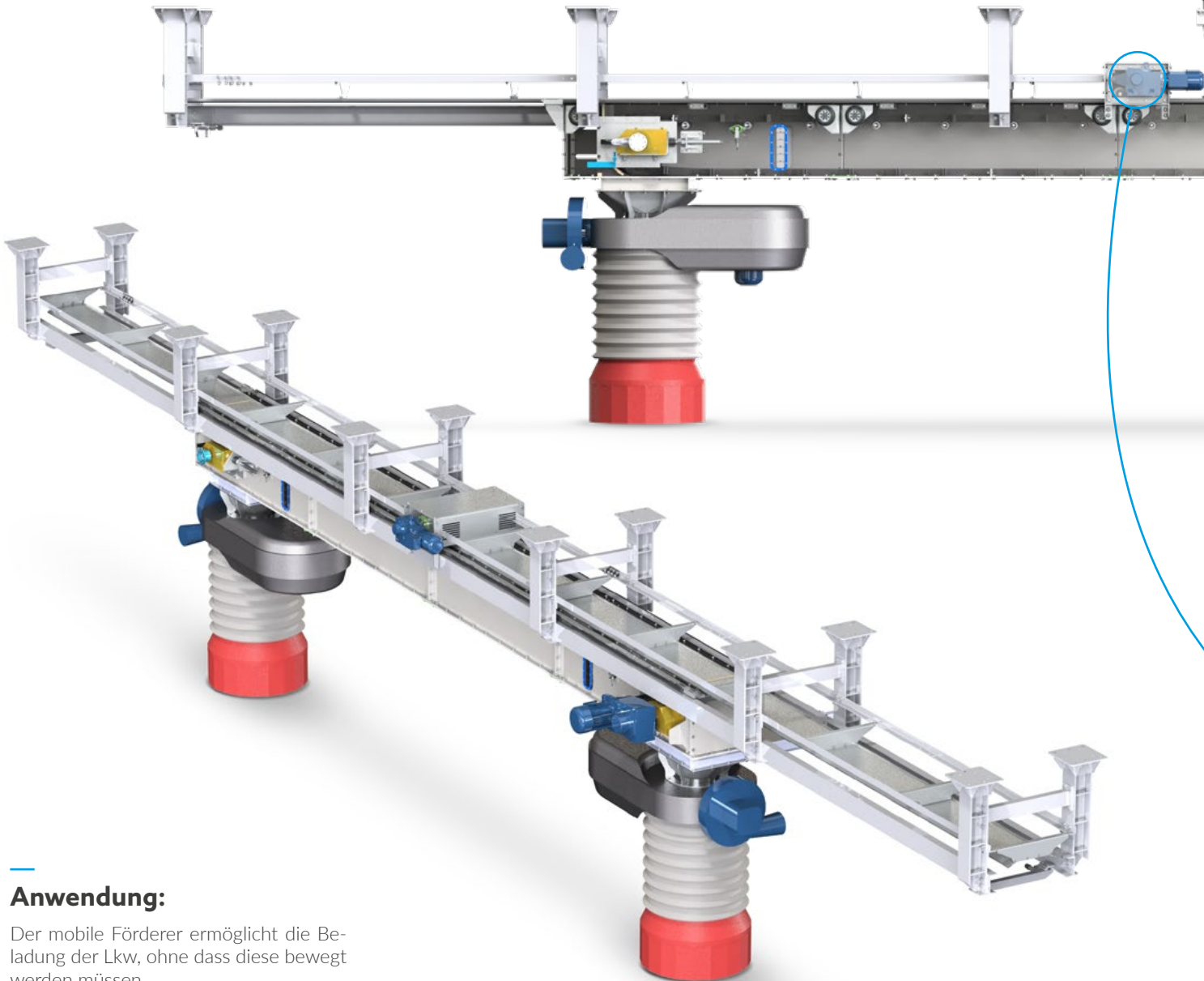

Anwendung:

Der mobile Förderer ermöglicht die Beladung der Lkw, ohne dass diese bewegt werden müssen.

Konstruktion:

Der mobile Förderer ist ein hängendes Gerät und ist für eine horizontale Bewegung in einer Achse ausgelegt. Seine Konstruktion ermöglicht einen reversiblen Betrieb des Förderers. Das Angebot umfasst Förderer mit einer Kapazität von bis zu 200 Tonnen.

Länge des Förderers:

Die optimale Länge des Förderers beträgt 7 lfm, auf Wunsch kann dieser Parameter jedoch an jede Anforderung angepasst werden.

Die adaptive Konstruktion der Schläuche ermöglicht eine stufenlose Anpassung ihrer Länge an die Höhe, in der das Förderband aufgehängt werden kann.

Ladeverfahren:

Die effektivste Methode zum Beladen von Fahrzeugen vom Typ "Boot". Eliminieren Sie die Notwendigkeit, das Fahrzeug während des Beladens zu bewegen und verwenden Sie ein kürzeres Auffahrgewicht.

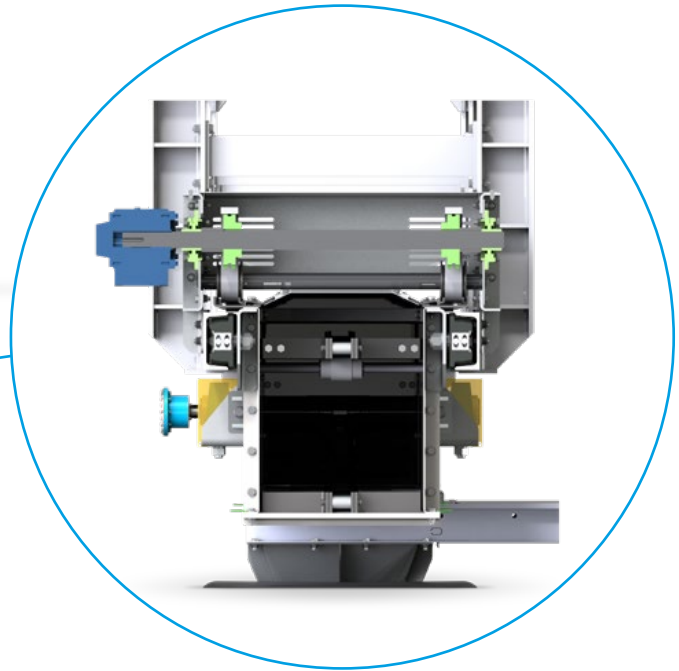
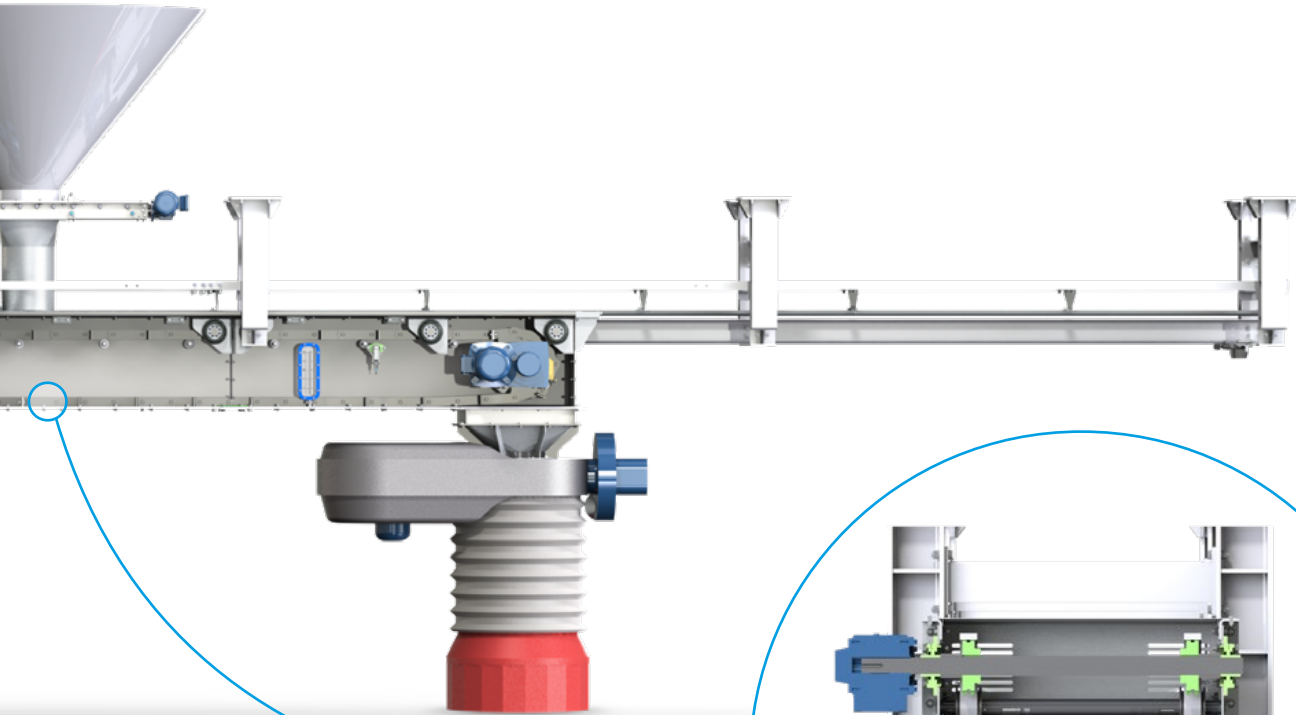

—
**Querschnitt des Trogs mit
 Tragrahmen und Antriebssystem
 des Förderers**

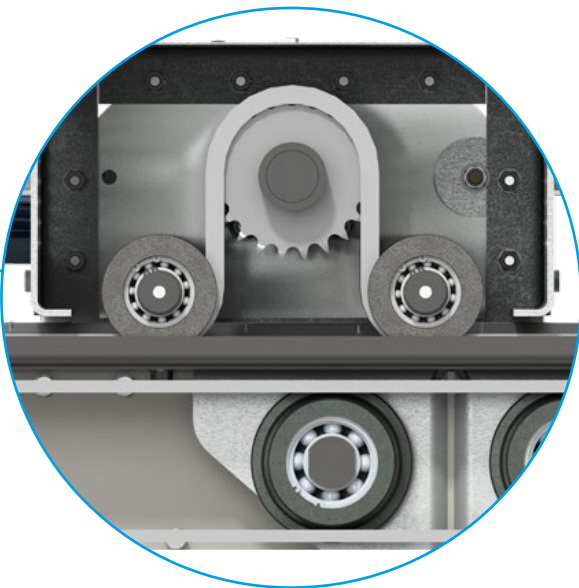

—
**Antriebssystem
 des mobilen Förderers**

—
Führende Konstruktionslösungen:

- **Präzise Bewegung des mobilen Förderers** - dank des Einsatzes einer Kette und eines Getriebemotors.
- **Arbeitssicherheit** - doppelter Überfüllungsschutz und ein Bewegungssensor des Umlenkrads.
- **Staubdichtigkeit des Geräts** - dank der Doppellippendichtung der oberen Abdeckung.



5
Jahre
Garantie



Flache Förderkette mit Reinigungsauflagen

Standardkette, ausgestattet mit PE-Auflagen, die an jedem fünften Arm montiert sind.



Flache Fördertkette mit Abstreifbechern

Abstreifbecher werden in selbstreinigenden Ausführungen eingesetzt. Ihre Aufgabe ist es, das Material aus der Antriebsstation zu entnehmen und in Richtung Rückgabestation zu heben. Wird in den Abschnitten von 0,96/1m pro 15m Kette verwendet.

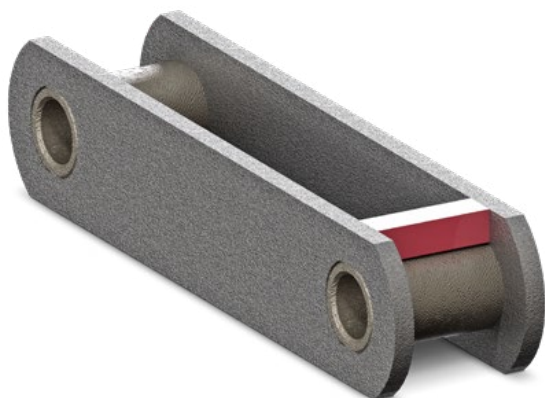

Abstreifwürfel

Der Abstreifwürfel verhindert, dass Material im Zwischenraum zwischen den Flacheisen der Kette staut. Die Würfel werden optional in einem Abstand von 1 Stück pro 4,8 lfm Kette montiert.

Verringern Sie die Materialmenge im Förderer, indem Sie die Auflagen, Würfel und Becher installieren

Vorteile:

- **Zuverlässigkeit** - hergestellt aus geeigneten Stahlsorten, die die Anforderungen der DIN 8165 erfüllen.
- **Ersparnis** - eine große Auswahl an Größen und Maßstäben ermöglicht, die optimale Kettengröße für die Anwendung zu finden. Das Ergebnis ist eine Verbesserung der Energiebilanz des Geräts und eine Reduzierung der Kosten für Betriebsreparaturen.
- **Langlebigkeit im Einsatz** - Büchsen und Stifte werden einer sorgfältigen thermo-chemischen Behandlung unterzogen, die zu einer realen Härte von 60 HRC führt. Um ihre Lebensdauer zu verlängern, sind sie gegen Verdrehen geschützt.
- **Qualität** - jede der 20 Kettengrößen ist serienmäßig mit einer Auflage, die den Eckbereich des Trogs reinigt, aus dem langlebigen und verschleißfesten Kunststoff PEHD1000 ausgestattet. Außerdem wirken die Auflagen als Abstandhalter zwischen den Abstreifern und der Seite des Trogs.



WIR SIND DER QUALITÄTSFÜHRER

Die langjährige Erfahrung in der Kettenproduktion ermöglichte es uns, eine Fertigungstechnologie zu entwickeln, die die Lebensdauer der Kette verlängert und uns vom Wettbewerb abhebt. Wir setzen alles daran, dass jeder Meter Kette von höchster Qualität ist. Auf Kundenwunsch ist es möglich, spezielle Ketten zu fertigen, die mit Kratzerstäben, Büchsenrollen und Halterungen ausgestattet sind.



Die Geräte in Futtermittelfabriken, Mühlen und Elevatoren sind in ständigem Kontakt mit Getreidestaub, der in der entsprechenden Konzentration zu einer explosiven Atmosphäre führen kann.

Um das Risiko zu verringern und die Sicherheit zu erhöhen, hat THALE (Eigentümer der Marke NICZUK) Förderer, Hebezeuge, Schieber und Verteiler eingeführt, die in Ex 3D (Zone 22) und 2D (Zone 21) Zonen betrieben werden können.

Bei NICZUK Geräten sind das z.B. Sensoren und Ex Antriebe, aus der Staubzone herausgeführte Lager, Explosion freisetzende und entlastende Systeme. Jedes Gerät, das für den Einsatz in einer explosionsgefährdeten Zone vorgesehen ist, ist entsprechend gekennzeichnet.

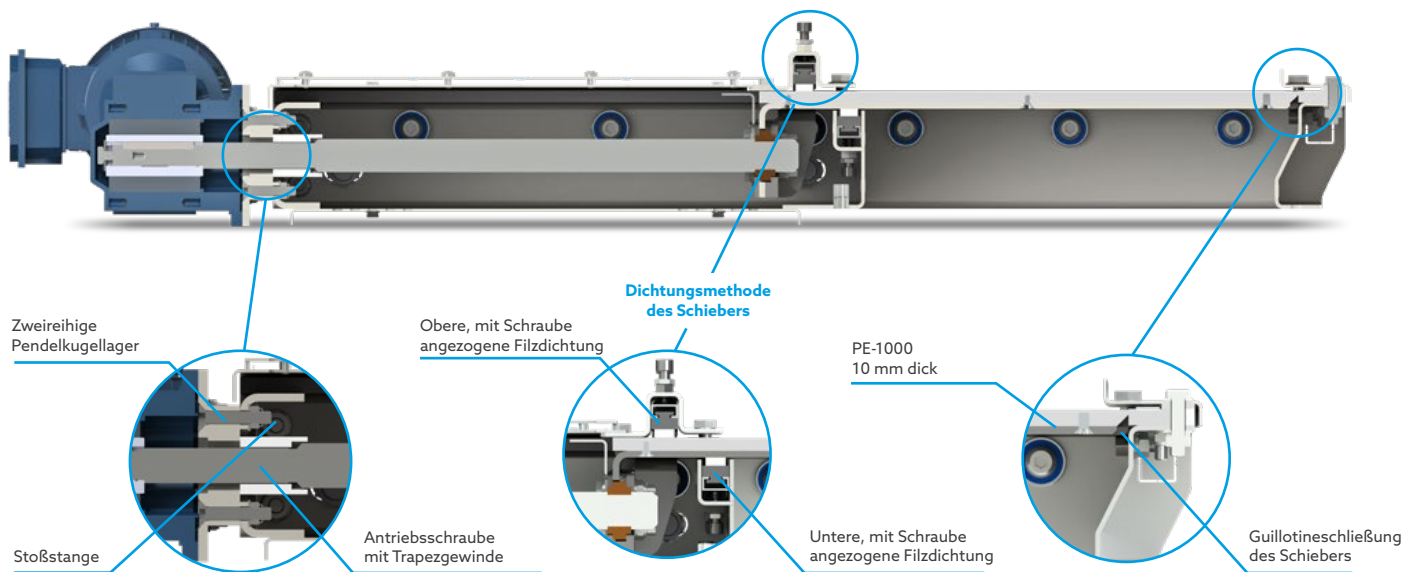

ZPR-E | NZZ-E | Elektroantrieb*

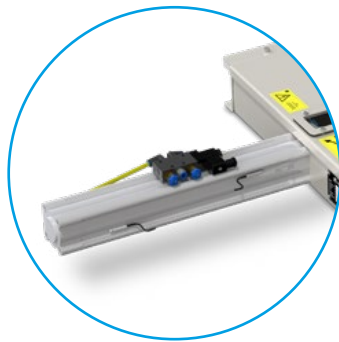

ZPR-P | NZZ-P | pneumatischer Antrieb**



ZPR-R | NZZ-R | Handantrieb

* NORD oder SEW | ** FESTO oder HAFNER

Vorteile:

- **Meisterhafte Staubdichtigkeit** - die Garantie der langfristigen Staubdichtigkeit der Trennplatte ist der Ausgleich von Verschleiß und Druck der oberen und unteren Dichtungsplatte.
- **Robuste Ausführung** - garantiert Zuverlässigkeit über viele Jahre.
- **Energieeffiziente Nutzung** - wird durch die Verwendung von Verbundwerkstoffen erreicht, wodurch übermäßige Reibungswiderstände vermieden werden.
- **Zuverlässige Konstruktion** - für die manuelle und elektrische Steuerung werden eine Schraube mit Trapezgewinde und eine spezielle Mutter aus Bronze verwendet, die verhindert, dass der Schub des Schiebers verhindert wird.
- **Gleichmäßiger Lauf** - die Sperrplatte mit kugelgelagerten Führungen verhindert Verstopfungen durch verstaubtes und anhaftendes Material.

Konstruktion:

Der Schieberrahmen ist aus geformtem Blech gebaut, das zuvor mit Laser ausgeschnitten wurde. Der Antrieb von Schiebern kann mechanisch, elektromechanisch oder pneumatisch sein. Redler-Auslaufschieber werden entsprechend der Baureihe der produzierten Förderer (Redler) hergestellt. Die Klappe des Redler-Auslaufschiebers ist mit 10 mm dickem PEHD-Kunststoff ausgekleidet, das eine Ebene mit dem Boden des Förderers bildet.

Sonderbestellungen:

Es besteht die Möglichkeit, einen untypischen Schieber in einer an die örtlichen Gegebenheiten der Anlage angepassten Größe herzustellen.

Redler-Auslaufschieber



Elektrische Schieber, die vom NORD oder SEW Motoren gesteuert werden, mit induktiven Sensoren ausgestattet.



Pneumatische Schieber, mit HAFNER oder FESTO Antrieb gesteuert, mit Reed-Sensoren ausgestattet.

Silo-Auslaufschieber



Sie werden an Tankausläufen verwendet. Sie sind mit einem doppelseitigen Andruck des Schiebers ausgestattet, der das Problem der Staubbildung beseitigt.



Schieber, die Zum Betrieb in den staubexplosionsgefährdeten Zonen Ex 2D sowie 3D angepasst sind Für die Atex 21 und 22 (Staub) Zonen geeignet.



Leichtes Öffnen des Kopfteiles (modularer Aufbau).

Rohre der Hebevorrichtung aus Blech mit der Dicke von 2 mm/3 mm.

Stahl-oder Kunststoffbecher

Gurte der Hebevorrichtung in einer ölbeständigen, antistatischen Version oder mit erhöhter Beständigkeit gegen Säure.

Entlüftungssegment

Steuerrohr für schnellen Zugriff zum Gurt, mit 2 Gucklöchern ausgestattet.

Sensor für Parallelität des Gurtes

Standardfuß der Hebevorrichtung, mit doppelseitigem Aufzug der Scheibe ausgestattet. Einlauf in gleichläufiger, gegenläufiger oder beidseitiger Ausführung.

Abdeckung des Bewegungssensors.

Inspektionsluke.

Die geteilte Konstruktion des Kopfteiles ermöglicht einen einfachen Zugang und Austausch von verschlissenen Teilen. Der Kopfteil der Hebevorrichtung ist mit 10 mm dickem Polyurethan oder Polyethylen ausgekleidet. Getriebemotor, direkt auf der Welle oder über eine Kupplung montiert, Lager in stehendem Gehäuse, außerhalb der Staubzone montiert.

Kopfteil

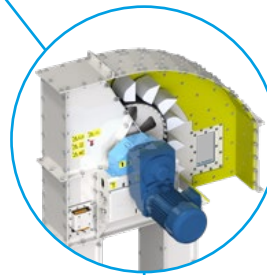

Gurtscheibe

Leicht austauschbare Welle dank Clapmex Klemmringe auch am Lenkrad.

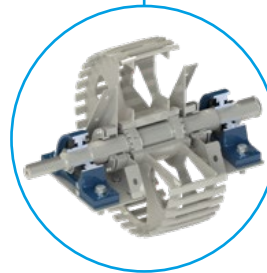

Fuß

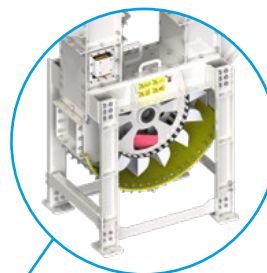

Standard-Fuß mit Schlammklucken ↓



Anwendung:

Das Becherwerk wird für den vertikalen Transport des Materials verwendet: Getreide, Hülsenfrüchte und Ölsaaten, Futtermittel, Biomasse und andere lose Materialien.

Führende Konstruktionslösungen:

- **Die** gelocherten **Gurtscheiben** verhindern ein Zusammenkleben des Materials. Die untere Trommel ist mit Abwurfplatten ausgestattet, die Material aus dem Inneren des Rades entfernen. Die Konstruktion reduziert die Beschädigung des Rohmaterials und der Gurt- und Becherbaugruppe erheblich.
- **Gurtscheiben**, die an die Besonderheiten des transportierten Materials angepasst sind und von renommierten Herstellern wie VAV, Stiff, Muhler Beltex geliefert werden. In antistatischer, ölbeständiger und säurebeständiger Ausführung für Futtermittel zugesetzt.
- **Zugang zur Hebevorrichtung** - die Konstruktion der Hebevorrichtung berücksichtigt die Notwendigkeit, das Gerät zu reinigen und die Möglichkeit des Zugangs zu ihrem Inneren. Aus diesem Grund ist jede Hebevorrichtung mit 2 Revisionsfenstern, einem Satz Betriebsrohre und einem geteilten Kopfteil ausgestattet. Um Ihren Anforderungen gerecht zu werden, können wir ein Gerät mit einer größeren Anzahl von Versorgungsleitungen und zusätzlichen Schlammlecken herstellen, siehe Fuß unten.

Erhebliche Geräuschreduzierung des Aufzugs durch Kunststoffauskleidung an besonders abriebgefährdeten Stellen. Die Aufzüge sind 3D, 2D und intern 1D zertifiziert.





Steuerungsversionen

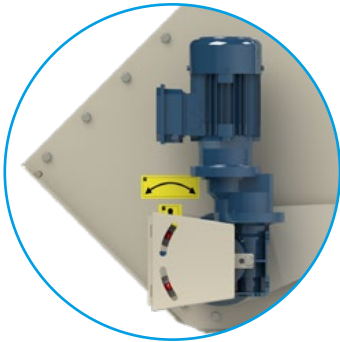

RDA-E | RDS-E | Elektroantrieb*

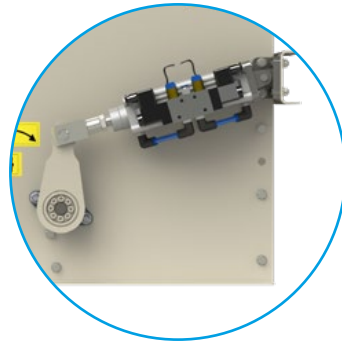

RDA-P | RDS-P | pneumatischer Antrieb**



RDA-R | RDS-R | Handantrieb

* NORD oder SEW | ** FESTO oder HAFNER

Verteiler-Typen



**Kundenspezifische Verteiler
Zum Betrieb in staubexplosions-
gefährdeten Bereichen Ex 21D.**

Vorteile:

- **Höhere Ausführungskultur** – Der Einsatz der Laserschneidetechnik garantiert die Wiederholbarkeit der Abmessungen.
- **Verschraubte Konstruktion** – ermöglicht einen einfacheren und schnelleren Klappenwechsel sowie Wartung und Reparatur.
- **Ersatzteilkatalog** – möglicher Austausch verschlissener Teile.

Merkmale:

Das Produkt ist in einer symmetrischen Version mit einem Winkel zwischen den Ausläufen von 90° und einer asymmetrischen Version mit einem Winkel von 45° erhältlich. Die Konstruktion des Verteilers ermöglicht den Austausch von innenliegenden Dichtungen, der Verteilerplatte (Klappe) und Achsen.

Mit Kunststoff ausgekleidete Verteiler PE 1000

Für Arbeiten in besonders abriebgefährdeten Bereichen haben wir eine spezielle Lösung entwickelt.

Wenn Sie wissen, dass der Verteiler im Dauerbetrieb arbeitet oder einer größeren Reibung des Materials ausgesetzt ist und Sie befürchten, dass die Seiten zu schnell abgerieben werden, wählen Sie einen an allen Wänden kunststoffbeschichteten Verteiler.

Reduzieren Sie die Stillstandszeit, die durch den Abrieb der Seite oder der Klappe verursacht wird.



Einlauf- und Auslaufformstücke

Der Verteiler kann mit Einlauf- und Auslaufformstücken ausgestattet werden. Sie werden verwendet, um den Verteiler mit den Materialtransportrohren zu verbinden. Sie können mit einem Flansch, einer KMH-Klemme oder einem Schweißrohr abgeschlossen werden.

Auf besonderen Wunsch können wir auch andere Anschlüsse herstellen.

Wir bieten **über 100 Typen von Formstücken**, Die an die Gegebenheiten in Ihrem Betrieb angepasst sind.





Förderer

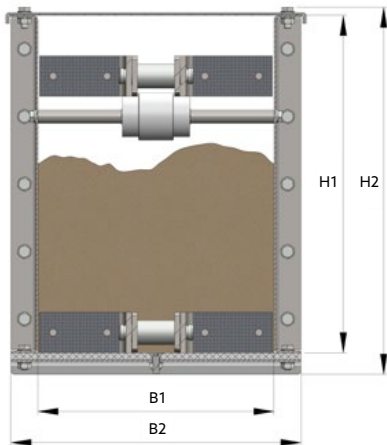

Förderer-Typ	SPR-030	SPR-050	SPR-075	SPR-100	SPR-150	SPR-200
Massenkapazität für Material mit einer Dichte von 075 t/m ³	15-40	35-60	60-75	90-120	130-160	160-300
Volumenkapazität [m ³]	20-53	47-80	80-100	120-160	173-200	213-400
Abmessungen B1 x H1 [mm]	200x320	250x420	300x420	350x500	400x500	450x550
Abmessungen B2 x H2 [mm]	280x363	330x463	380x463	430x543	480x543	530x593

Förderkette

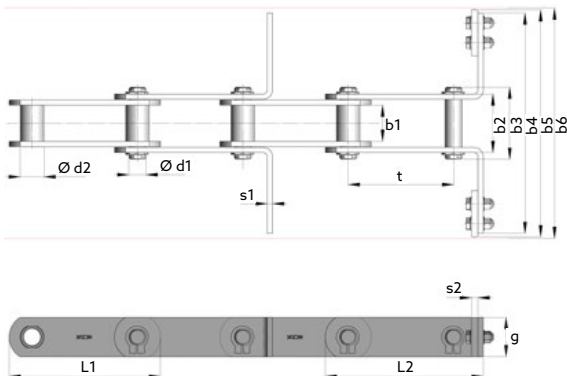

SPR	Innenbreite des Trogs	Maßstab	Flacheisen		Bolzen	Büchse	Lichte Weite	Kettenbreite	Bolzenlänge	Mitnehmerbreite	Aufsatzbreite	Aufsatzdicke	Verbindungsstücklänge	Auslegerlänge	
	b6 [mm]		t [mm]	g [mm]										s [mm]	Ø d1 [mm]
10	150	100	35	5	14	20	25	46	60	135	145	8	140	145	
30E	200	125	35	5	14	20	25	46	60	185	195	8	165	170	
30	200	125	40	6	16	22	30	55	72	185	195	8	170	180	
50E	250	160	40	6	16	22	30	55	72	235	245	8	205	215	
50	250	160	45	6	18	26	35	60	78	235	245	8	210	225	
75E	300	160	45	6	18	26	35	60	78	285	295	8	210	225	
75	300	160	50	8	20	30	45	78	100	285	295	8	220	230	
100E	350	160	50	8	20	30	45	78	100	335	345	8	220	230	
100	350	160	60	8	26	36	55	88	110	335	345	8	230	240	
150E	400	160	50	8	20	30	45	78	100	385	395	8	220	230	
150	400	160	60	8	26	36	55	88	110	385	395	8	230	240	
200E	450	160	60	8	26	36	55	88	110	435	445	10	230	240	

Weitere mögliche Kettentypen finden Sie auf der Website www.niczuk.eu im Reiter Ketten.



Hebevorrichtung

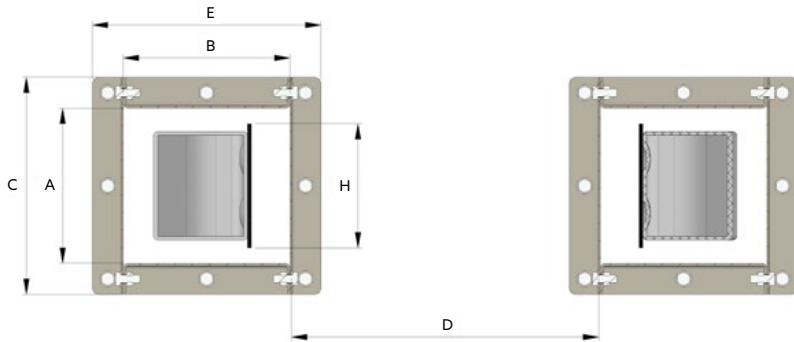

Typ der Hebevorrichtung	NPK-10	NPK-30	NPK-50	NPK-75	NPK-100	NPK-150	NPK-200
Kapazität (t/h) für die Dichte von 0,7 t/m ³	0-15	15-40	40-60	60-85	85-120	120-170	170-225
Volumetrischer Wirkungsgrad Q _v [m ³]	0-21	21-57	57-86	86-125	125-171	171-243	243-320
Angenommene Anzahl von Bechern Stück/m	8	7	5,75	8,5	7	5	6,5
Gurtbreite H [mm]	120	160	220	220	270	320	400
Durchmesser der Gurtscheibe D [mm]	300	500	500	500	500	500	630
Rohrmaße A x B [mm]	180x176	215x200	300x250	300x250	360x280	400x350	480x340
Außenmaß C x E	260x256	295x280	380x330	380x330	440x360	480x430	560x420
Abstand zwischen den Rohren D [mm]	236	400	400	400	400	400	530

Dreivegeverteiler

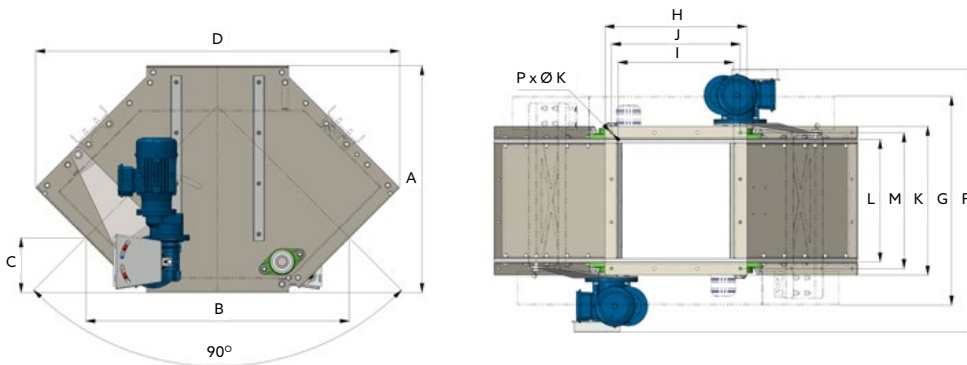

Verteiler-Typ	A [mm]	B [mm]	C [mm]	D [mm]	E [mm]	F [mm]	G [mm]	H [mm]	I [mm]	J [mm]	K [mm]	L [mm]	M [mm]	Ø K [mm]	P [szt.]	Antrieb
RTSP-200-E	332	280	99	478	-	671	-	280	200	240	300	220	260	9	8	0,18 kW 4,6 U/Min.
RTSP-200-R				-		481	Hebel L=345 mm									
RTSP-200-P				-		-	Pneumatikzylinder									
RTSP-250-E	367	295	117	528	-	513	-	330	250	290	350	270	310	9	8	0,18 kW 4,6 U/Min.
RTSP-250-R				-		440	Hebel L=345 mm									
RTSP-250-P				-		-	Pneumatikzylinder									
RTSP-300-E	427	359	134	627	-	563	-	380	300	340	400	320	360	9	8	0,18 kW 4,6 U/Min.
RTSP-300-R				-		485	Hebel L=465 mm									
RTSP-300-P				-		-	Pneumatikzylinder									
RTSP-350-E	487	423	151	726	-	613	-	430	350	390	450	370	410	9	12	0,18 kW 4,6 U/Min.
RTSP-350-R				-		530	Hebel L=BD mm									
RTSP-350-P				-		-	Pneumatikzylinder									
RTSP-400-E	647	487	168	825	-	663	-	480	400	440	500	420	460	9	12	0,18 kW 4,6 U/Min.
RTSP-400-R				-		575	Hebel L=BD mm									
RTSP-400-P				-		-	Pneumatikzylinder									



Symmetrische Verteiler

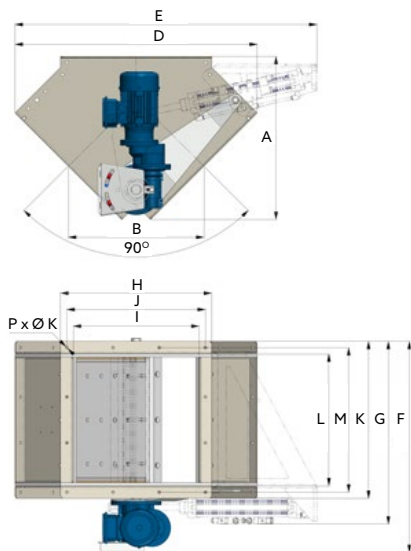

Verteiler-Typ	A [mm]	B [mm]	C [mm]	D [mm]	E [mm]	F [mm]	G [mm]	H [mm]	I [mm]	J [mm]	K [mm]	L [mm]	M [mm]	ØK [mm]	P [szt.]	Antrieb
RDSP-200-E				478	-	485	-								8	0,18 kW 4,6 U/Min.
RDSP-200-R	332	280	99				371	280	200	240	300	220	260	9	8	Hebel L=345 mm
RDSP-200-P				-	720											Pneumatikzylinder
RDSP-250-E				528	-	535	-								8	0,18 kW 4,6 U/Min.
RDSP-250-R	367	295	117				421	330	250	290	350	270	310	9	8	Hebel L=415 mm
RDSP-250-P				-	743											Pneumatikzylinder
RDSP-300-E				627	-	585	-								8	0,18 kW 4,6 U/Min.
RDSP-300-R	427	359	134				476	380	300	340	400	320	360	9	8	Hebel L=465 mm
RDSP-300-P				-	845											Pneumatikzylinder
RDSP-350-E				677	-	635	-								12	0,18 kW 4,6 U/Min.
RDSP-350-R	463	373	152				527	430	350	390	450	370	410	9	12	Hebel L=515 mm
RDSP-350-P				-	861											Pneumatikzylinder
RDSP-400-E				770	-	685	-								12	0,18 kW 4,6 U/Min.
RDSP-400-R	519	430	170				576	480	400	440	500	420	460	9	12	Hebel L=615 mm
RDSP-400-P				-	976											Pneumatikzylinder

Asymmetrische Verteiler

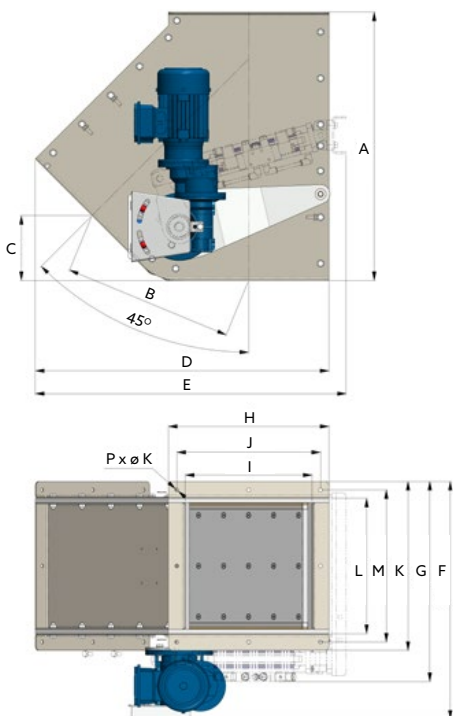

Verteiler-Typ	A [mm]	B [mm]	C [mm]	D [mm]	E [mm]	F [mm]	G [mm]	H [mm]	I [mm]	J [mm]	K [mm]	L [mm]	M [mm]	ØK [mm]	P [szt.]	Antrieb
RDAP-200-E				524	-	463	-								8	0,18 kW 4,6 U/Min.
RDAP-200-R	495	309	118				363	280	200	240	300	220	260	9	8	Hebel L=345 mm
RDAP-200-P				-	565		385									Pneumatikzylinder
RDAP-250-E				610	-	513	-								8	0,18 kW 4,6 U/Min.
RDAP-250-R	565	355	136				413	330	250	290	350	270	310	9	8	Hebel L=415 mm
RDAP-250-P				-	651		440									Pneumatikzylinder
RDAP-300-E				695	-	563	-								8	0,18 kW 4,6 U/Min.
RDAP-300-R	635	401	153				463	380	300	340	400	320	360	9	8	Hebel L=465 mm
RDAP-300-P				-	736		490									Pneumatikzylinder
RDAP-350-E				780	-	623	-								12	0,18 kW 4,6 U/Min.
RDAP-350-R	705	447	171				517	430	350	390	450	370	410	9	12	Hebel L=515 mm
RDAP-350-P				-	821		543									Pneumatikzylinder
RDAP-400-E				866	-	673	-								12	0,18 kW 4,6 U/Min.
RDAP-400-R	780	493	189				567	480	400	440	500	420	460	9	12	Hebel L=615 mm
RDAP-400-P				-	907		595									Pneumatikzylinder



Redler-Auslaufschieber

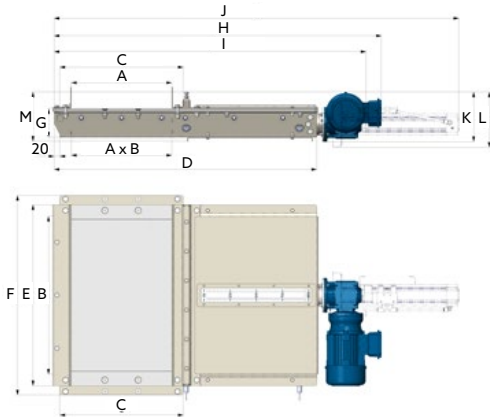

Zylindergröße	A [mm]	B [mm]	C [mm]	D [mm]	E [mm]	F [mm]	G [mm]	H [mm]	I [mm]	J [mm]	K [mm]	L [mm]	M [mm]	Größe des Schiebers
ZPR-030-E								845	-	-	172	-	-	0,25 kW 276 U/Min.
ZPR-030-R	200	400	280	615	480	545	100	-	791	-	-	185	-	Handrad Ø160 mm
ZPR-030-P								-	-	965	-	-	164	Pneumatikzylinder
ZPR-050-E								945	-	-	172	-	-	0,25 kW 276 U/Min.
ZPR-050-R	250	450	330	715	530	595	100	-	891	-	-	185	-	Handrad Ø160 mm
ZPR-050-P								-	-	1115	-	-	164	Pneumatikzylinder
ZPR-075-E								1045	-	-	172	-	-	0,25 kW 276 U/Min.
ZPR-075-R	300	450	380	815	530	595	100	-	991	-	-	185	-	Handrad Ø160 mm
ZPR-075-P								-	-	1265	-	-	164	Pneumatikzylinder
ZPR-100-E								1145	-	-	172	-	-	0,25 kW 276 U/Min.
ZPR-100-R	350	550	430	915	630	695	100	-	1091	-	-	185	-	Handrad Ø160 mm
ZPR-100-P								-	-	1415	-	-	164	Pneumatikzylinder
ZPR-150-E								1245	-	-	172	-	-	0,25 kW 276 U/Min.
ZPR-150-R	400	550	480	1015	630	695	100	-	1191	-	-	185	-	Handrad Ø160 mm
ZPR-150-P								-	-	1565	-	-	164	Pneumatikzylinder
ZPR-200-E								1345	-	-	172	-	-	0,25 kW 276 U/Min.
ZPR-200-R	450	600	530	1115	680	745	100	-	1291	-	-	185	-	Handrad Ø160 mm
ZPR-200-P								-	-	1715	-	-	164	Pneumatikzylinder

Silo-Auslaufschieber

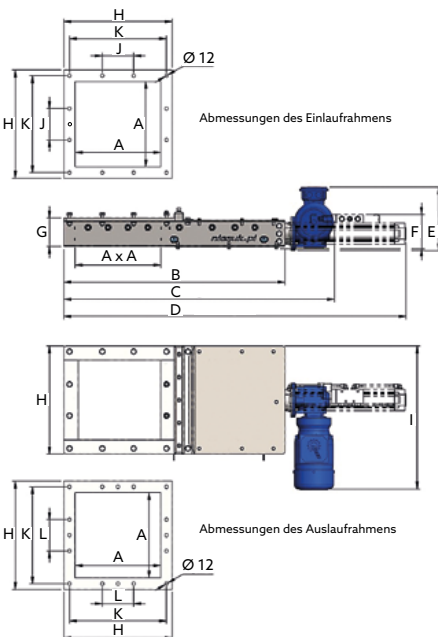

Zylindergröße	A [mm]	B [mm]	C [mm]	D [mm]	E [mm]	F [mm]	G [mm]	H [mm]	I [mm]	J [mm]	K [mm]	L [mm]	Größe des Schiebers
NZZ-200-E			750	---	215	---			455				0,25 kW 276 U/Min.
NZZ-200-R	200	575			160	---	100	280			240	---	Handrad Ø160 mm
NZZ-200-P				900	---	120							Pneumatikzylinder
NZZ-250-E			850	---	215	---			180				0,25 kW 276 U/Min.
NZZ-250-R	250	675			16	---	100	330		100	290	---	Handrad Ø160 mm
NZZ-250-P				1050	---	120							Pneumatikzylinder
NZZ-300-E			950	---	215	---			505				0,25 kW 276 U/Min.
NZZ-300-R	300	775			160	---	100	380		110	340	---	Handrad Ø160 mm
NZZ-300-P				1200	---	120							Pneumatikzylinder
NZZ-350-E			1050	---	215	---			530				0,25 kW 276 U/Min.
NZZ-350-R	350	875			160	---	100	430		130	390	130	Handrad Ø160 mm
NZZ-350-P				1350	---	120							Pneumatikzylinder
NZZ-400-E			1150	---	215	---			555				0,25 kW 276 U/Min.
NZZ-400-R	400	975			160	---	100	480		390	440	150	Handrad Ø160 mm
NZZ-400-P				1500	---	120							Pneumatikzylinder

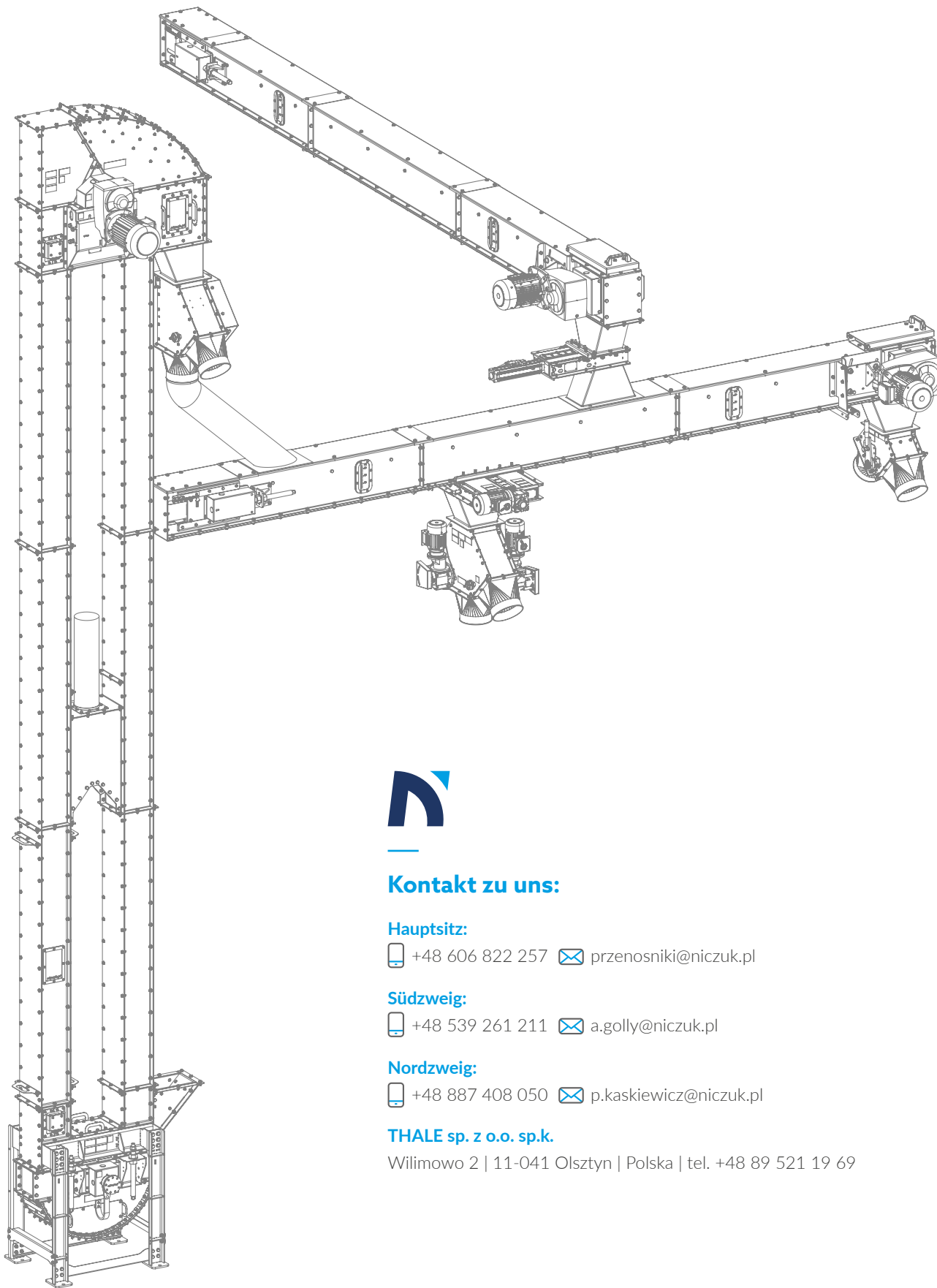

Kontakt zu uns:

Hauptsitz:

+48 606 822 257 ✉ przenosniki@niczuk.pl

Südweig:

+48 539 261 211 ✉ a.golly@niczuk.pl

Nordweig:

+48 887 408 050 ✉ p.kaskiewicz@niczuk.pl

THALE sp. z o.o. sp.k.

Wilimowo 2 | 11-041 Olsztyn | Polska | tel. +48 89 521 19 69